

Indigo™ Series Máquina de hielo serie 1000

Indigo™ Series Máquina de hielo 1000 (454kg/día)

Modelo: ID-1002A



Indigo Series i-1000
 Contenedor B-570

Diseñado para operarios que saben que la producción de hielo es crítica para su negocio, la nueva serie Indigo™ incluye un controlador con diagnóstico preventivo el cual continuamente monitorea la producción de hielo por sí misma. Desarrollos en innovación en saneamiento y programación hacen de esta máquina la más fácil y menos costosa para operar.

- **Diseño de espacio reducido** - Hasta 454kg de hielo al día (1.000 lbs.), y solo 76,20cm de ancho (30")
- **Diagnóstico inteligente** – provee información de diagnóstico las 24 horas. Libre de operación puede realizar labores de mantenimiento preventivo.
- **Sensor de hielo acústico** – para operación confiable en condiciones de agua extremas.
- **Panel de control "EasyRead"** – comunica al operador el estado del sistema. Recordatorio de mantenimiento, información específica será mostrada en el panel fondo azul.
- **Producción de hielo programable** – por tiempo de encendido On/Off, volumen del bin controlado por la tarjeta electrónica. (Con accesorio nivel del contenedor), promueve la eficiencia de energía y disminuye el consumo eléctrico.
- **Evaporador de fácil acceso al mantenimiento** – Puerta batiente para fácil acceso de labores de mantenimiento donde el agua entra en contacto con piezas metálicas. Bandeja de agua, tubo de distribución, cortina de agua, probadores de hielo, son partes y piezas fácilmente removibles para una limpieza fácil y profunda.
- **Exterior DuraTech™** – provee resistencia superior contra la corrosión. Terminados en acero inoxidable con una capa transparente resiste contra el polvo y las manchas de dedos.

Máquina de hielo (conexión eléctrica)

208-230V/60hz/ 1ph

Consumo mínimo (amperaje):

Enfriado por aire: 13.5 1ph

Breaker máximo:

Enfriado por aire: 20 1ph

Especificaciones

BTU Por Hora:

16,250 (averaje) 18,600 (pico)

Refrigerant:

R-404A

Límites de operación:

- Rango de temperatura ambiente:
1.7° to 43.3°C (35° to 110°F)
Rango de temperatura de agua:
1.7° to 32.2°C (35° to 90°F)
- Presión de agua:
Entrada: Min. 20 psi (137.9 kPA) Max. 80 psi (551.1 kPA)

Tipo de Dado



Medio Dado
 0.95x2.86x2.22cm
 3/8" x 1 1/8" x 7/8"



Dado Regular
 2.22x2.22x2.22cm
 (7/8" x 7/8" x 7/8")



Indigo™ Series Máquina de hielo 1000 (454kg/día)

i-1000 con
contenedor B-570

- Ⓐ Conectores eléctricos (2) Opciones
- Ⓑ 3/8" (0.95 cm) FPT. Entrada de agua al condensador (solamente en máquinas enfriadas por agua)
- Ⓒ 1/2" (1.27 cm) FPT. Salida de agua del condensador (solamente en máquinas enfriadas por agua)
- Ⓓ 1/2" (1.27 cm) Base auxiliar para drenaje
- Ⓔ 3/8" (0.95 cm) FPT. Entrada de agua al fabricante
- Ⓕ 1/2" (1.27 cm) FPT. Salida de agua al drenaje
- Ⓖ 3/4" (1.91 cm) Drenaje del contenedor

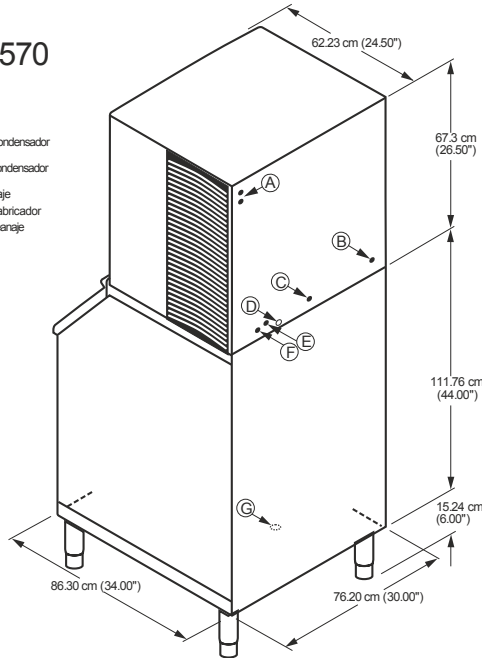

Notas de la Instalación
Separaciones mínimas en instalación:

Tope/laterales: 20.32 cm (8");
Posterior: 12.7 cm (5")

Opciones del contenedor



	i-1000 B-570	i-1000 B-970*
Altura	194.30 cm 76.50"	194.30 cm 76.50"
Ancho	76.20 cm 30.00"	121.92 cm 48.00"
Profundidad	86.30 cm 34.00"	86.30 cm 34.00"
Capacidad	195 kgs. Del contenedor 430 lbs.	322.2 kgs. 710 lbs.

Altura incluye patas ajustables en el contenedor 15.24 a 20.32 (6.00" to 8.00"),

*K-00370 adaptador requerido.

Especificaciones

	Modelo	Tipo de hielo	Producción de hielo por 24 Horas		Consumo eléctrico kWh/45kg.		Consumo de agua /45 kg. de hielo.	ENERGY STAR®
			70°Air/ 50°F Water	90°Air/ 70°F Water	1 Ph	3 Ph	Agua Potable	
Enfriado por aire	ID-1002A	Dado reg.	449 kg.	333 kg.	5.36	5.36	75.0L	H
			990 lbs.	735 lbs.			19.8 Gal.	
	IY-1004A	Medio dado	338 kg.	745 lbs.	5.36	5.36	75.0L	H
			1,010 lbs.	745 lbs.			19.8 Gal.	

Accesorios